



EMME ANTINCENDIO S.r.l.

www.emme-italia.com

12159

EXTINTOR DE INCENDIOS CON RUEDAS 150Kg Polvo D



- EL RECIPIENTE
Acero aleado, 3 piezas
pintura exterior a polvo
epoxipoliéster, de color rojo Ral 3000.
- AGENTE EXTINTOR
Polvo D.
- PROPULSOR
Extintor de incendios presurizado en el momento de su utilización con recipiente externo L.3N2, completa de protección para la válvula.
- VÁLVULA
En latón 2".
- UTILIZACIÓN
Clase de fuego D
(se recomienda en ambientes con riesgos derivados de la presencia de metal inflamable).
- SOPORTE
Chasis sobre ruedas, soldada en la bombona, de color rojo RAL3000.

© REPRODUCTION IS PROHIBITED

Extintor de incendios con ruedas 150kg polvo D, presurizado en el momento de su utilización, temperatura de funcionamiento desde -30°C hasta +60°C, construido de acuerdo con la norma EN 1866-1, certificado según la directiva para el equipo a presión PED 2014/68/EU.

Todos los extintores están certificados con un control de Calidad del Producto asegurada por Bureau Veritas Italia. Adecuado para usarse en incendios con tensiones hasta 1000 V.

EXTINTOR APROBADO/CERTIFICADO:



CLASE
DE FUEGO:



EXTINTOR DE INCENDIOS CON RUEDAS 150Kg Polvo D

CARACTERÍSTICAS TÉCNICAS

CLASE DE FUEGO	D
AGENTE EXTINTOR	Polvo EPD 0356
PROPULSOR	Recipiente externo L.3 N2
TEMPERATURA DE FUNCIONAMIENTO	Desde -30°C hasta +60°C
CARGA NOMINAL REAL	150 Kg
PESO TOTAL	~ 210 Kg
DIMENSIONES	Altura 1350 mm Anchura 750 mm Profundidad 630 mm
TIEMPO DE DESCARGA	93 sec.
EL PAR MAX DE APRIETE DE VÁLVULA	Entre 50 y 60 Nm
PRESIÓN DE PRUEBA RECIPIENTE	PT 30 bar
VOLUMEN DEL RECIPIENTE	170 L.
VÁLVULA DE SEGURIDAD	Operación entre 20 y 21 bar
MATERIAL DEL RECIPIENTE	Acero aleado
TRATAMIENTO EXTERNO/INTERNO	Arenado y pintura a polvo epoxipoliéster de color rojo Ral 3000

EMBALAJE

ESTÁNDAR:

1 pieza en palé 80x120x145

MANTENIMIENTO Y INSTALACIÓN

Para instalaciones exteriores o marinas es recomendada la protección del extintor con cover. Mantenimiento del extintor conforme a los reglamentos actuales en el país de uso.

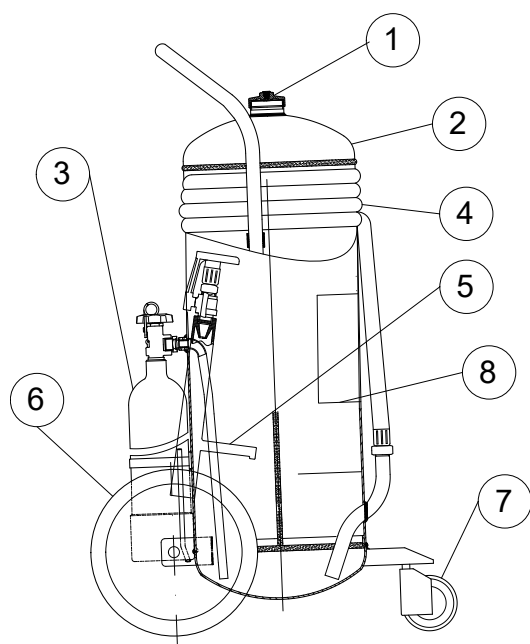

LISTA DE REPUESTOS

NUMERO	DESCRIPCIÓN	CÓDIGO
1	Válvula 2"	18463
2	Recipiente	18315
3	Recipiente externo N2	18515
4	Manguera	18422-1
5	Boquilla completa con válvula	2181
6	Rueda + inmovilizador (diám. 400mm)	0125
7	Etiqueta	1961
OPCIONAL	Válvula de seguridad adicional para los extintores de incendios de ruedas (fijada a 23 y 27 bar)	2048
	Polvo D	0356

EMME ANTINCENDIO S.r.l

Factory: Via del Molino, 40 – 52010 Corsalone (AR) – Italy – Tel. +39.0575.511320

Warehouse: Via G. Di Vittorio, 11 – 20017 Mazzo di Rho (MI) – Italy – Tel. +39.0293900399

E-mail: info@emme-italia.com – web site: www.emme-italia.com

P.IVA/ C.F. 11208251006 – R.E.A. FI-632545

File name	Code	Date	Rele.	Check	Rev.	Pag.
ds_12159	12159	23/11/17	M.R	AA	1	2