

Libretto Tecnico

EMME

ANTINCENDIO



www.emme-italia.com

Via del Molino, 40 - 52010 Corsalone (AR) - Italy - info@emme-italia.com - Tel. +39.0575.511320
Altre sedi in Italia : Milano - Padova - Roma - Palermo - Cagliari - P.IVA/ C.F. 11208251006 - R.E.A. AR-159122

12509-2 : Dispositivo Antincendio Carrellato, 50 Kg Polvere D



Nota: immagine a scopo illustrativo, il prodotto acquistato potrebbe differire dalla foto

- **INVOLUCRO**
In lega di acciaio ad alta resistenza, verniciatura esterna a polvere colore Rosso Ral 3000.
- **AGENTE ESTINGUENTE**
Polvere D .
- **PROPELENTE**
Aria deumidificata o Azoto (N₂).
- **VALVOLA**
2''-F, corpo in ottone, a leva con verniciatura rossa Ral 3000.
- **UTILIZZO**
Fuochi di classe D
(per fuochi derivati da metalli).
- **SUPPORTO**
Telaio su ruote saldato all' involucro, verniciatura rossa Ral 3000.

VIETATA LA RIPRODUZIONE

Dispositivo a Polvere da 50 Kg , temperatura di utilizzo da -30°C a +60°C, costruito in accordo alla norma **UNI EN 1866-1**, certificato secondo la direttiva per attrezzature a pressione PED 2014/68/UE.
Controllo volontario Qualità di Prodotto garantito da Bureau Veritas Italia.
Utilizzabile su apparecchiature elettriche sotto tensione fino a 1'000 V, alla distanza minima di 1 metro.

APPROVATO/CERTIFICATO:



**CLASSE DI
FUOCO :**



File name	Type of document	Fire Extinguisher Model	Date	Rele.	Check	Rev.	Pag.
12509-2_Libretto tecnico	Libretto tecnico	12509-2	30/09/2024	M.R		2	1/3

12509-2 : Dispositivo Antincendio Carrellato, 50 Kg Polvere D

- **INSTALLAZIONE** L'installazione e le operazioni di controllo e/o di ripristino del dispositivo devono essere eseguite da un tecnico abilitato e in conformità alle disposizioni vigenti in materia. Il tecnico dovrà eseguire un controllo a cadenza annuale per la verifica della
- **USO** pressione interna e successivamente tutte le altre fasi previste durante il periodo di vita utile del dispositivo.
- **MANUTENZIONE**

Qualsiasi manomissione o intervento eseguito da personale non abilitato fa decadere la garanzia del prodotto. Quando possibile, si consiglia di posizionare il dispositivo in un luogo asciutto e protetto dagli agenti atmosferici.

Per l'installazione, l'uso e la manutenzione fare riferimento al documento : CPP_1_ITA

SPECIFICHE TECNICHE

CLASSE DI FUOCO	D
AGENTE ESTINGUENTE	Polvere D
PROPELLENTE	Aria deumidificata o Azoto (N ₂), 15 Bar a 20°C
TEMPERATURA DI ESERCIZIO	-30°C / +60°C
CARICA NOMINALE	50 Kg
PESO TOTALE	~ 79 Kg
DIMENSIONI	Altezza 1100 +/- 10 mm ; Larghezza 490 +/- 10 mm Profondità 500 +/- 15 mm
TEMPO DI SCARICA	~ 50 secondi
PRESSIONE DI COLLAUDO SERBATOIO	PT 30 bar
VOLUME SERBATOIO	62 Litri
DISPOSITIVO DI SICUREZZA	Intervento tra 21 e 26 bar
MATERIALE SERBATOIO	Lega di acciaio
TRATTAMENTO	Esterno: Sabbiatura e verniciatura a polvere Ral 3000

IMBALLO

(Nota: quantità e misure sono indicative e possono subire variazioni)

STANDARD
Massimo 6 pezzi per pallet
Dimensioni pallet 100x120x135(h) cm

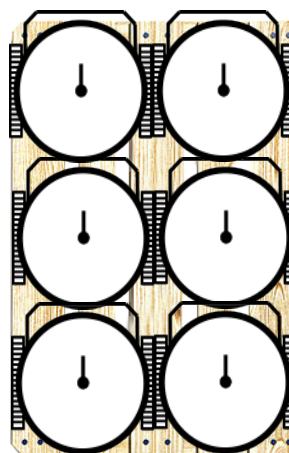

DISPOSIZIONI PER IL TRASPORTO Trasporto via terra : Esenzione ADR come da disposizione 594
Trasporto via mare : Codice IMDG - UN 1044 classe 2.2 Estintori

File name	Type of document	Fire Extinguisher Model	Date	Rele.	Check	Rev.	Pag.
12509-2_Libretto tecnico	Libretto tecnico	12509-2	30/09/2024	M.R		2	2/3

12509-2 : Dispositivo Antincendio Carrellato, 50 Kg Polvere D

COMPONENTI E LISTA RICAMBI

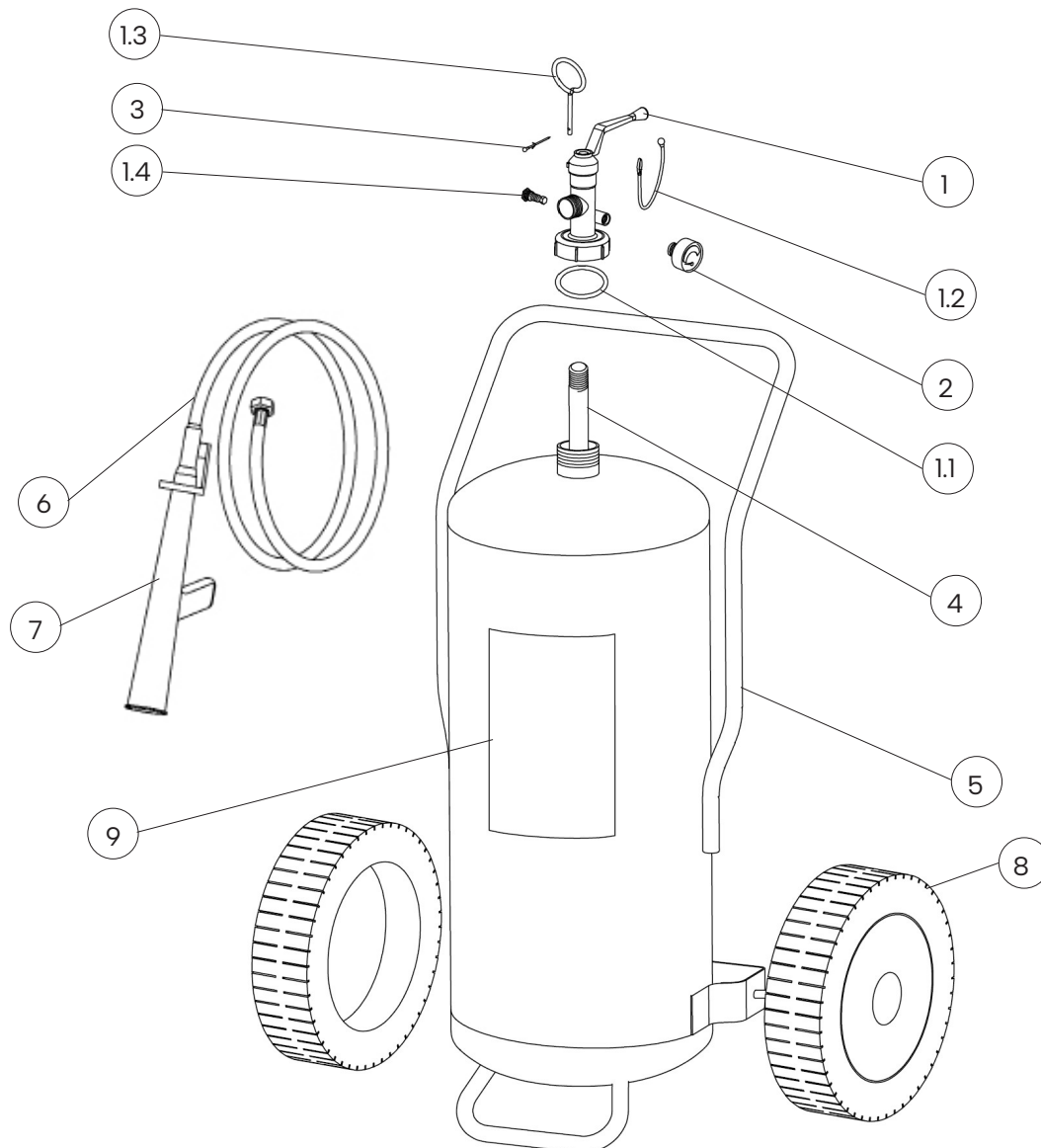

NUM.	DESCRIZIONE	CODICE
1	Valvola a leva 2"-F	0214R
1.1	O-ring valvola	0203
1.2	Sagola	0286
1.3	Spina di sicurezza	0283R
1.4	Dispositivo di sicurezza	0263R
2	Manometro	0271-1
3	Sigillo per spina di sicurezza	0285
4	Pescante in PVC	0162
5	Involucro	18309

NUM.	DESCRIZIONE	CODICE
6	Manichetta	18421
7	Lancia di erogazione (completa di valvola a sfera con leva di comando)	2181
8	Ruota + fermaruota (diam. 300mm)	0124
9	Etichetta	0072-1

Il componente di ricambio(valvola) al nr. 1, include già tutti gli altri componenti indicati da 1.1 a 1.4

File name	Type of document	Fire Extinguisher Model	Date	Rele.	Check	Rev.	Pag.
12509-2_Libretto tecnico	Libretto tecnico	12509-2	30/09/2024	M.R		2	3/3