

# Libretto Tecnico

# EMME

ANTINCENDIO



www.emme-italia.com

Via del Molino, 40 - 52010 Corsalone (AR) - Italy - info@emme-italia.com - Tel. +39.0575.511320  
Altre sedi in Italia : Milano - Padova - Roma - Palermo - Cagliari - P.IVA/ C.F. 11208251006 - R.E.A. AR-159122

## 18508-52 : Estintore Carrellato, 50 Kg Polvere ABC



Nota: immagine a scopo illustrativo, il prodotto acquistato potrebbe differire dalla foto

- **INVOLUCRO**  
In lega di acciaio ad alta resistenza, verniciatura esterna a polvere colore Rosso Ral 3000.
- **AGENTE ESTINGUENTE**  
Polvere ABC - MAP 20 % .
- **PROPELLENTE**  
Pressione ausiliaria.  
Estintore pressurizzato al momento dell'uso con bombola esterna di CO<sub>2</sub> .
- **TAPPO**  
2"-F, corpo in ottone.
- **UTILIZZO**  
Fuochi di classe A B C (materiali solidi, liquidi infiammabili, gas infiammabili).
- **SUPPORTO**  
Telaio su ruote saldato all' involucro, verniciatura rossa Ral 3000.

VIETATA LA RIPRODUZIONE

Estintore a Polvere da 50 Kg , pressurizzato al momento dell'uso, temperatura di utilizzo da -30°C a +60°C, costruito in accordo alla norma **UNI EN 1866-1 (D.M. 6.3.92)**, certificato secondo la direttiva per attrezzature a pressione PED 2014/68/UE.

Tutti gli estintori sono certificati volontariamente con un controllo Qualità di Prodotto garantita da Bureau Veritas Italia. Utilizzabile su apparecchiature elettriche sotto tensione fino a 1'000 V, alla distanza minima di 1 metro.

ESTINTORE APPROVATO/CERTIFICATO:



CLASSE DI  
FUOCO :



File name	Type of document	Fire Extinguisher Model	Date	Rele.	Check	Rev.	Pag.
18508-52_Libretto tecnico	Libretto tecnico	18508-52	07/08/2024	M.R		2	1/3

# 18508-52 : Estintore Carrellato, 50 Kg Polvere ABC

- **INSTALLAZIONE** L'installazione e le operazioni di controllo e/o di ripristino dell'estintore devono essere eseguite da un tecnico abilitato e in conformità alle disposizioni vigenti in materia.
- **USO** Il tecnico dovrà eseguire un controllo a cadenza annuale per la verifica della pressione interna e successivamente tutte le altre fasi previste durante il periodo di vita utile dell'estintore.
- **MANUTENZIONE**

Qualsiasi manomissione o intervento eseguito da personale non abilitato fa decadere la garanzia del prodotto. Quando possibile, si consiglia di posizionare l'estintore in un luogo asciutto e protetto dagli agenti atmosferici.

**Per l'installazione, l'uso e la manutenzione fare riferimento al documento : CPA\_1\_ITA**

## SPECIFICHE TECNICHE

CLASSE DI FUOCO	A IV B C
AGENTE ESTINGUENTE	Polvere ABC - MAP 20 % EPW 18462 (ABC Favorit Tertia - Rühl)
PROPELLENTE	1,2 Kg di CO <sub>2</sub>
TEMPERATURA DI ESERCIZIO	-30°C / +60°C
CARICA NOMINALE	50 Kg
PESO TOTALE	~ 85 Kg
DIMENSIONI	Altezza 1100 +/- 10 mm ; Larghezza 490 +/- 10 mm Profondità 560 +/- 15 mm
TEMPO DI SCARICA	~ 59,2 secondi
PRESSIONE DI COLLAUDO SERBATOIO	PT 30 bar
VOLUME SERBATOIO	62 Litri
DISPOSITIVO DI SICUREZZA	Intervento tra 21 e 26 bar
MATERIALE SERBATOIO	Lega di acciaio
TRATTAMENTO	Esterno: Sabbiatura e verniciatura a polvere Ral 3000

## IMBALLO

(Nota: quantità e misure sono indicative e possono subire variazioni)

STANDARD  
Massimo 4 pezzi per pallet  
Dimensioni pallet 100x120x135(h) cm

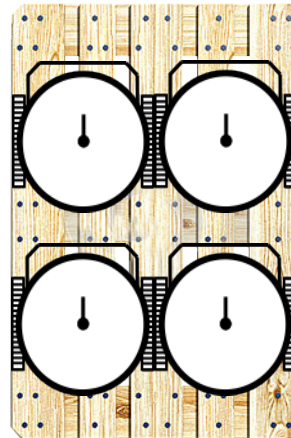

**DISPOSIZIONI PER IL TRASPORTO** Trasporto via terra : Esenzione ADR come da disposizione 594  
Trasporto via mare : Codice IMDG - UN 1044 classe 2.2 Estintori

File name	Type of document	Fire Extinguisher Model	Date	Rele.	Check	Rev.	Pag.
18508-52_Libretto tecnico	Libretto tecnico	18508-52	07/08/2024	M.R		2	2/3

# 18508-52 : Estintore Carrellato, 50 Kg Polvere ABC

## COMPONENTI E LISTA RICAMBI

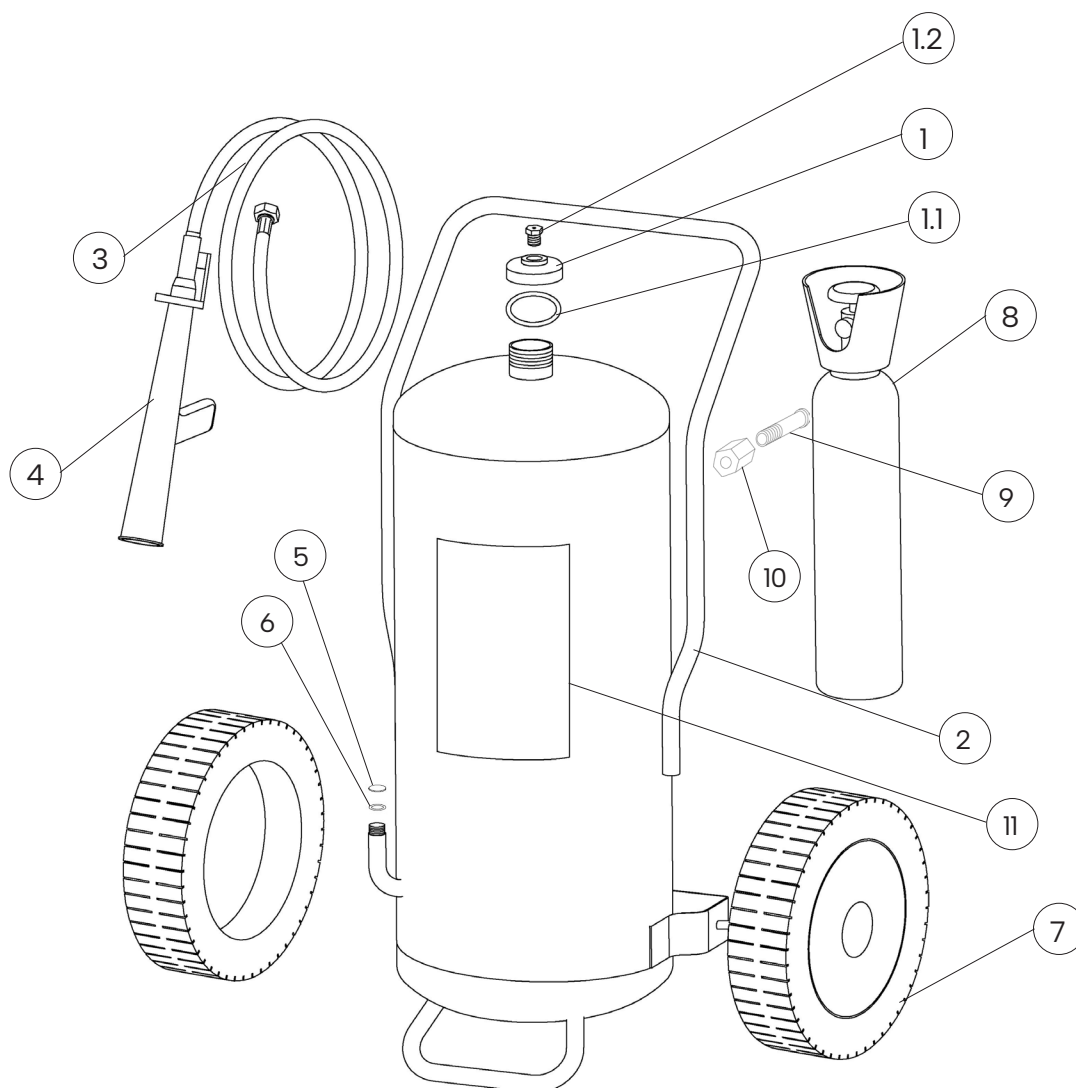

NUM.	DESCRIZIONE	CODICE
1	Tappo 2" in ottone	18463
1.1	O-ring tappo	n.a.
1.2	Dispositivo di sicurezza	n.a.
2	Involucro	18306
3	Manichetta	18421-3
4	Lancia di erogazione (completa di valvola a sfera con leva di comando)	2181
5	Disco di rottura	0262-4
6	Rondella in rame	2148-11

NUM.	DESCRIZIONE	CODICE
7	Ruota + fermaruota (diam. 300mm)	0124
8	Bombola esterna di pressurizzazione, completa, caricata con 1,2 Kg di CO2 e dotata di cappello di protezione	18519
9	Raccordo per involucro estinguente	18489
10	Raccordo per bombola propellente	18495
11	Etichetta	18359-2

*Il componente di ricambio(valvola) al nr. 1, include già i componenti 1.1 e 1.2*

*"n.a" indica che lo specifico componente non è disponibile come singola parte di ricambio*

File name	Type of document	Fire Extinguisher Model	Date	Rele.	Check	Rev.	Pag.
18508-52_Libretto tecnico	Libretto tecnico	18508-52	07/08/2024	M.R		2	3/3