



www.emme-italia.com

Via del Molino, 40 - 52010 Corsalone (AR) - Italy - info@emme-italia.com - Tel. +39.0575.511320
 Altre sedi in Italia : Milano - Padova - Roma - Palermo - Cagliari - P.IVA/ C.F. 11208251006 - R.E.A. AR-159122

25094 : Dispositivo Portatile, 9 Kg Polvere BC



Dettaglio clip



- **INVOLUCRO**
In lega di acciaio ad alta resistenza, 3 saldature, con clip, verniciatura esterna a polvere, colore Rosso Ral 3000.
- **AGENTE ESTINGUENTE**
Polvere BC - Bicarbonato di Potassio
- **PROPELLENTE**
Dispositivo pressurizzato al momento dell'uso con bombolina interna di CO₂ da 200 g.
- **VALVOLA**
M. 74x2, in alluminio, a percussione.
- **UTILIZZO**
Fuochi di classe B C (liquidi infiammabili, gas infiammabili).
- **SUPPORTO**
A muro in acciaio verniciato rosso, per involucri con clip, in dotazione standard

Nota: immagine a scopo illustrativo, il prodotto acquistato potrebbe differire dalla foto

Dispositivo a polvere da 9 Kg , pressurizzato al momento dell'uso, temperatura di utilizzo da -30°C a +60°C, costruito in accordo alla norma **UNI EN 3-7**, certificato secondo la direttiva per attrezzature a pressione PED 2014/68/UE. Dispositivo realizzato in conformità ai controlli di produzione secondo norma **EN 3-10**. Tutti gli estintori sono certificati volontariamente con un controllo Qualità di Prodotto garantita da Bureau Veritas Italia. Utilizzabile su apparecchiature elettriche sotto tensione fino a 1'000 V, alla distanza minima di 1 metro.

DISPOSITIVO APPROVATO/CERTIFICATO:



CLASSE DI FUOCO :



File name	Type of document	Fire Extinguisher Model	Date	Rele.	Check	Rev.	Pag.
25094_Libretto tecnico	Libretto tecnico	25094	16/10/2024	M.R		2	1/3

25094 : Dispositivo Portatile, 9 Kg Polvere BC

- **INSTALLAZIONE** L'installazione e le operazioni di controllo e/o di ripristino devono essere eseguite da un tecnico abilitato e in conformità alle disposizioni vigenti in materia.
- **USO** Il tecnico dovrà eseguire un controllo a cadenza annuale per la verifica della pressione interna e successivamente tutte le altre fasi previste durante il periodo di vita utile.
- **MANUTENZIONE**

Qualsiasi manomissione o intervento eseguito da personale non abilitato fa decadere la garanzia del prodotto. Quando possibile, si consiglia di posizionare il dispositivo in un luogo asciutto e protetto dagli agenti atmosferici.

Per l'installazione, l'uso e la manutenzione fare riferimento al documento : EPA_1_ITA

SPECIFICHE TECNICHE

CLASSE DI FUOCO	B C
AGENTE ESTINGUENTE	Polvere BC - Bicarbonato di Potassio
PROPELLENTE	Bombolina interna con 200 gr. di CO2
TEMPERATURA DI ESERCIZIO	-30°C / +60°C
CARICA NOMINALE	9 Kg
PESO TOTALE	(escluso supporto 3036) ~ 15,0 Kg
DIMENSIONI	Altezza (base - valvola) 530 +/- 5 mm Diametro (involucro) 182 +/- 2 mm
PRESSIONE DI COLLAUDO SERBATOIO	PT 30 bar
VOLUME SERBATOIO	10,3 Litri
DISPOSITIVO DI SICUREZZA	Intervento 24 +/- 2 bar
MATERIALE SERBATOIO	Lega di acciaio
TRATTAMENTO	Esterno: Sabbiatura e verniciatura a polvere Ral 3000

IMBALLO

(Nota: quantità e misure sono indicative e possono subire variazioni)

STANDARD
Massimo 30 pezzi per pallet
(imbalati singolarmente)
Dimensioni pallet 100x120 cm

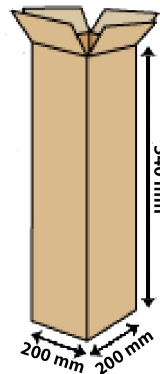

DISPOSIZIONI PER IL TRASPORTO Trasporto via terra : Esenzione ADR come da disposizione 594
Trasporto via mare : Codice IMDG - UN 1044 classe 2.2 Estintori

File name	Type of document	Fire Extinguisher Model	Date	Rele.	Check	Rev.	Pag.
25094_Libretto tecnico	Libretto tecnico	25094	16/10/2024	M.R		2	2/3

25094 : Dispositivo Portatile, 9 Kg Polvere BC

COMPONENTI E LISTA RICAMBI

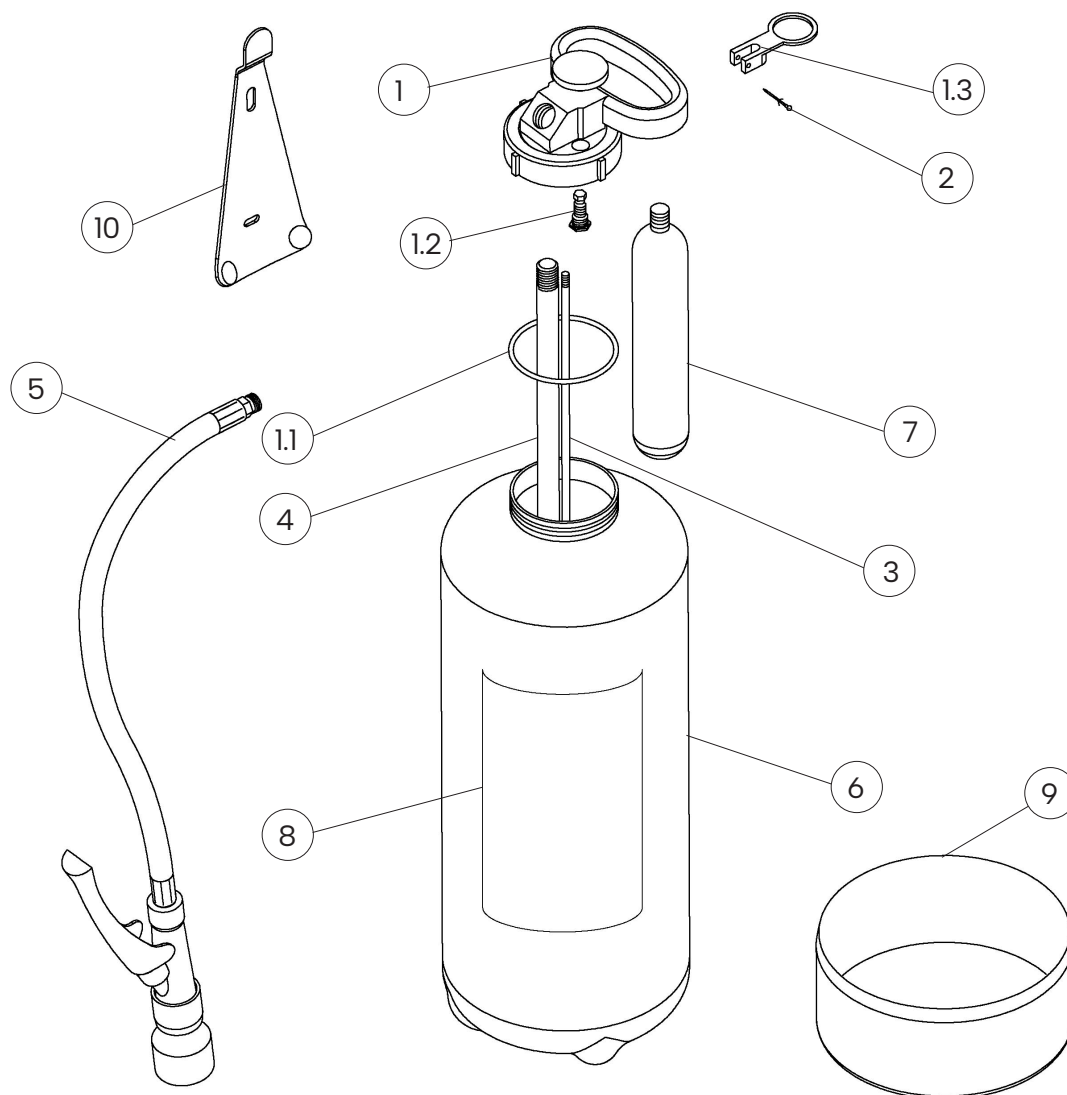

NUM.	DESCRIZIONE	CODICE
1	Valvola M. 74x2	3008-1
1.1	O-ring valvola	0201-5
1.2	Dispositivo di sicurezza	n.a.
1.3	Spina di sicurezza	n.a.
2	Sigillo per spina di sicurezza	0285
3	Tubo di pressurizzazione	3033-3
4	Pescante in PVC	3034

NUM.	DESCRIZIONE	CODICE
5	Manichetta di erogazione completa di ugello	3014-1
6	Serbatoio	n.a.
7	Bombolina di CO ₂ da 200 g	3031
8	Etichetta	3016-2
9	Base in plastica	3028
10	Supporto a muro per estintori con clip	3036

*Il componente di ricambio(valvola) al nr. 1, include già tutti gli altri componenti indicati da 1.1 a 1.3
"n.a." indica che lo specifico componente non è disponibile come singola parte di ricambio*

File name	Type of document	Fire Extinguisher Model	Date	Rele.	Check	Rev.	Pag.
25094_Libretto tecnico	Libretto tecnico	25094	16/10/2024	M.R		2	3/3